

**DESCRIPTION**

Le modèle de base « 40 » de la ligne Idea attire l'attention pour son design de pointe. Réalisé entièrement en acier inoxydable AISI304, avec panneau de contrôle numérique et capteur de vide absolu, il est caractérisé par sa facilité d'utilisation et sa compacité. Sa polyvalence permet d'emballer les produits dans la chambre, dans des récipients externes à travers le dispositif d'aspiration et dans des enveloppes gaufrées à l'extérieur de la chambre. Sa facilité d'entretien et de nettoyage en fait un outil de travail précis, rapide, polyvalent et fiable.



BARRE D'ÉTANCHÉITÉ 410 mm
POMPE 16 m³/h
CAPTEUR DE VIDE ABSOLU

CARACTÉRISTIQUES

- Pompe à vide rotative Busch lubrifiée à l'huile, vitesse nominale 16 m³/h ;
- Contrôle du niveau de vide grâce à un capteur de vide de type absolu de haute précision, qui ne nécessite pas d'étalonnage ;
- Vide maximum 99,8 % (2 millibars) ;
- Barre d'étanchéité de 410 mm, facilement démontable pour le nettoyage ;
- Chambre à vide en acier inoxydable brillant d'épaisseur constante, facile à nettoyer, exempte de bords et de réceptacles ;
- Panneau de commande étanche, résistant aux liquides, à l'humidité, à la saleté et à la poussière ;
- 20 programmes utilisateur modifiables ;
- 1 cycle pour les récipients sous vide ;
- Cycle pompe à huile de déshumidification « H2Out » ;
- Alarme de changement d'huile réinitialisable ;
- Menu accessible à l'assistance technique pour le réglage des paramètres et la lecture des cycles effectués ;
- Couvercle transparent haute épaisseur en PMMA (Plexiglass) avec bords polis et arrondis ; ouverture automatique à la fin du cycle ;
- Système d'abaissement du couvercle à la fin du travail en position d'arrêt en relâchant le ressort à gaz arrière, ce qui permet de relâcher la tension sur le ressort à gaz et sur le couvercle ;
- Accès pour une maintenance facile à travers l'ouverture du boîtier ;
- Accessoire « Easy » standard pour le vide externe dans des sacs gaufrés ;
- 2 plaques de remplissage en PE pour l'ajustement du produit et l'accélération du cycle ;

ACCESSOIRES (NON INCLUS)

- Sacs de rangement, de cuisson et « cook&chill » ; sacs gaufrés ;
- Chariot avec roues et étagère en acier inoxydable ;
- Étagère inclinée en acier inoxydable pour emballage liquide ;
- Récipients à vide en acier inoxydable et kit d'aspiration à vide externe ;

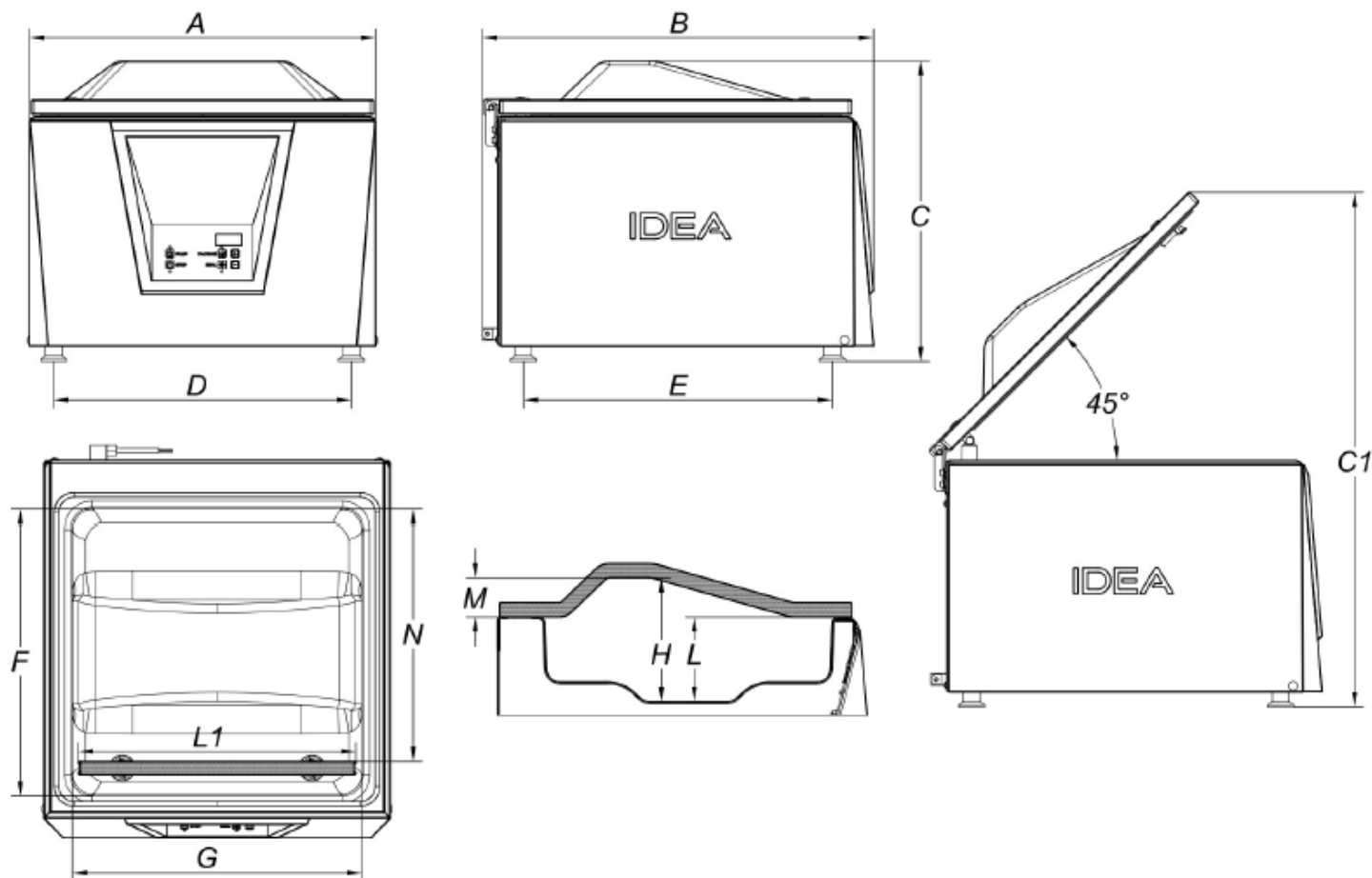

DONNÉES TECHNIQUES

Longueur de la barre d'étanchéité L1	mm 410
Capacité nominale de la pompe	m³/h 16
Pression finale	mbar 2
Dimensions maximales de la chambre à vide (FxGxH)	mm 440x448x190
Espace de chambre à vide utilisable (N)	mm 385
Profondeur de la cuve (L)	mm 130
Volume de la chambre à vide	lt 25,20
Puissance nominale	W 900
Tension/Fréquence/Phases nominales	V/Hz 220-240V/50-60Hz/1Ph+N+PE
Cordon d'alimentation et fiche	2m + IEC/Schuko
Matériau du corps de la machine	Acier inoxydable (AISI304)
Matériau de la cuve	Acier inoxydable (AISI304)
Matériau du couvercle	PMMA (plexiglas)
Empreinte maximale (AxBxC)	mm 531x600x461
Hauteur maximale avec couvercle ouvert (C1)	mm 787
Distance entre supports (DxE)	mm 457x474
Poids (avec étagères)	kg 60,9
Niveau sonore	dB(A) <70
Température de fonctionnement (min-max)	°C 12-40